



OFERTA

**Mercedes-Benz Vito Tourer.
Alimentat de ambiție.**

Stimate client ,

Ne bucurăm de interesul dumneavoastră pentru un nou Mercedes-Benz Vito Tourer 114 CDI VTP/L. Ne face plăcere să vă trimitem oferta personalizată, potrivită cerințelor dumneavoastră.

Vă doriți să fiți întotdeauna gata de plecare? Nu puteți rezista noilor provocări? Vă faceți treaba cu scop? Atunci dumneavoastră și noul Vito Mixto vă potriviți de minune. Fiindcă Vito Tourer vă duce mai departe – atât pe drum cât și când vine vorba de succesul afacerii dumneavoastră.

Modelul Vito Tourer poate transporta până la 8 pasageri, plus șoferul. Și totuși, acest model Mercedes-Benz de dimensiuni medii are și mai multe de oferit: motorizările economice contribuie în mod sustenabil la succesul dumneavoastră comercial cu fiecare kilometru parcurs. Și, așa cum v-ați așteptat de la un Mercedes-Benz, include echipamente de siguranță exemplare, cu sisteme de asistență sofisticate.

O rețea completă de parteneri autorizați Mercedes-Benz care oferă servicii complete asigură fiabilitatea solidă a vehiculului dumneavoastră Vito Tourer pe termen lung.

Toate detaliile legate de autovehiculul comercial adaptat afacerii dumneavoastră sunt incluse în această ofertă. Vă oferim cu plăcere și alte servicii suplimentare sau contracte de service conform nevoilor dumneavoastră individuale. Dacă aveți întrebări legate de modelul Mercedes-Benz Vito Tourer, de serviciile noastre sau despre această ofertă concretă, vă stăm cu plăcere la dispoziție.

**Vito Tourer: la fel de variat precum pasagerii dumneavoastră.
Accelerați către succes.**

Cu stimă,

Ofertă

Mercedes Benz - Vito Tourer 114 CDI VTP/L



This image might differ from your individual vehicle configuration and is therefore non-committal. Subject to alteration!

Vehicle type:	Vito Tourer 114 CDI VTP/L
Baumuster:	44770313
Drivetrain:	RWD
Gross vehicle weight:	3200 kg
Model:	Mercedes-Benz Vito Tourer
Engine power:	100 kW (136 PS)
Wheelbase:	3200 mm
Steering type:	left

Informații privind consum combustibil, Emisii CO₂ și eficiența energetică

Consum combustibil urban (intravilan (scăzut, etapa 1)):	9.2 l/100km
Consum combustibil periferie urbană (mediu, etapa 2):	7.1 l/100km
Consum combustibil drum național (ridicat, etapa 3):	6.2 l/100km
Consum combustibil autostradă (foarte ridicat, etapa 4):	7.3 l/100km
Consum de combustibil în regim mixt:	7.2 l/100km
Emisii CO ₂ în regim mixt	188 g/km

“Valorile specificate au fost calculate folosind procedee de măsurare prevăzute. Este vorba de „valorile WLTP-CO₂” în accepțiunea art. 2 nr. 3 al Regulamentului de Punere în Aplicare (EU) 2017/1152 resp. (EU) 2017/1153.”



Lista de echipamente

Culoare

		Amount in EUR
MB 9147	alb Arctic	---

Echipament

	Amount in EUR
Grup coduri duplicat nivel 1	
* DUP0 Base Duplicate Code 0	Standard

Linii, pachete și variante

XM0	Facelift	Standard
MX0	Pachet BlueEFFICIENCY	Standard
IG5	Basic	Standard
Z42	Inmatriculare ca autoturism	Standard
ZQ8	Tourer PRO	Standard

Șasiu

AD5A	Raport final i = 2,733	Standard
BB7	Sistem de franare optimizat CO2	Standard
CF7	Suspensie confort	72.00
RD9	Anvelope fara precizarea producatorului	Standard
RG7	Anvelope 225/55 R17	---
RM7	Anvelope de vara	Standard
RS7	Jante otel, 6.5Jx17	---
RD8	Capace complete pentru jante	113.00
RR6	Roata de rezerva cu cric	163.00
RY2	Senzori monitorizare presiune anvelope, wireless	Standard
XA5	Varianta de greutate 3.200 kg	---

Motoare și cutii de viteze

MU2	Motor OM 654 DE 20 LA 100 kW (136 CP)	Standard
MO6	Categorie de emisii Euro 6d M/N1 GR.II	Standard
MG9	Managementul alternatorului	Standard
MJ8	Functie ECO start/stop	Standard
G43	Cutie de viteze automata 9G-TRONIC	Standard
KB5	Rezervor combustibil 70 litri	87.00
K51	Sistem protectie alimentare combustibil gresit	Standard
M72	Vehicul compatibil biodiesel	Standard

Caroserie, suprastructuri și extensii

F68	Oglinzi exterioare incalzite, cu reglaj electric	Standard
F61	Oglinda retrovizoare interioara	Standard
Q00	Capacitate remorcare 0kg	Standard
LD9	Lumini interioare in spate	Standard



LC8	Iluminare hayon	Standard
LE1	Lumina frana adaptiva	Standard
T14	Opritor activ pentru usa culisanta	Standard
T70	Incuietori protectie copii la usi habitaculu	Standard
W65	Hayon	Standard
T74	Maner de sprijin pentru urcare in spate, montant B	Standard
T75	Manere de sprijin pentru urcare, sofer si pasager	Standard
W16	Geam fix in peretele lateral/usa stanga	Standard
W17	Geam fix in peretele lateral/usa dreapta	Standard
W29	Geam fix spate	Standard
W78	Geamuri hayon/usi spate, cu stergatoare/spalator	Standard
H20	Geamuri termoizolante de jur-imprejur	Standard
CM2	Bara si elemente demontabile in culoarea caroserie	338.00
CU4	Pachet aerodinamic	Standard

Echipare interioară, încălzire și climatizare

SB1	Scaun sofer confort	162.00
S23	Bancheta dubla pentru pasageri	327.00
U3V	Sistem de sine pentru pozitie fata in fata, rand 1	-.--
US4	Bancheta tripla confort, rand 1	465.00
US5	Bancheta tripla confort, rand 2	596.00
U73	Cotiere pentru scaune in spatiu pasageri	-.--
UR1	Sistem sine cu eliberare rapida, 4 sine	544.00
SA6	Airbag pasager	Standard
SH1	Airbag torace-pelvis, sofer	Standard
SH9	Airbag cortina sofer si pasager	Standard
J55	Avertizare centura de siguranta pasager	Standard
F66	Torpedou blocabil	Standard
VV9	Puncte de fixare pe rama plafonului	Standard
V23	Capitonaj interior calitate superioara	Standard
V36	Capitonaj plafon	Standard
V41	Acoperire podea, din plastic TPO, spatiu pasageri	Standard
VH1	Manere plafon spate	Standard
Y10	Trusa de prim ajutor	48.00
Y44	Triunghi reflectorizant	39.00
HZ0	Incalzire auxiliara electrica	Standard
H00	Canal aer cald spre spatiu pasageri/marfa	Standard
HH9	Aer conditionat semi-automat TEMPMATIC	1,703.00
HZ7	Aer conditionat semi-automat TEMPMATIC in spate	756.00

Radio, instrumente și sistem electric

E1D	Radio digital (DAB)	-.--
E2R	Generatie radio 2	-.--
E3C	Audio 30	548.00
EL9	Difuzoare 2 cai, fata si spate	49.00
E34	Baterie auxiliara pentru pornire	Standard
ED4	Baterie AGM 12 V 92 Ah	Standard
M40	Alternator 14 V / 200 A	Standard
JK3	Instrumente de bord cu afisaj pixel-matrix	Standard

JA1	Martor avertizare nivel lichid spalare parbriz	Standard
CL1	Volan reglabil pe inaltime si adancime	Standard
CL4	Volan multifunctional cu computer de rulaj	Standard
JF1	Senzor de ploaie	122.00
JW8	ATTENTION ASSIST	Standard
JX2	Interval service 40.000 km	Standard
LA2	Asistent lumini de drum	78.00
MK8	Limitare de viteza 210 km/h	Standard
E07	Asistent la pornirea in rampa	Standard
MS1	Tempomat	Standard

Alte echipamente

Z11	Varianta pentru drumuri nefavorabile	-.--
XS3	Placute / documentatii romana	Standard
XC9	Documente COC	Standard
XQ1	Date vehicul codificate in VIN, cu verificare	Standard
KP7	Sistem control emisii SCR de generatia a 4-a	Standard
WM0	Facelift	Standard
XW9	Cod de control pentru trecerea la WLTP	Standard
XY3	An model 3	Standard
XZ1	Generatie model 1	Standard

Tapiterii

VF4	Stofa Caluma neagra	Standard
-----	---------------------	----------

Pentru a folosi serviciile Mercedes me connect, trebuie să vă înregistrați pe Mercedes me Portal și, de asemenea, să acceptați condițiile de utilizare pentru serviciile Mercedes me connect. Adicional, vehiculul în cauză trebuie împerecheat cu un cont al utilizatorului. În momentul expirării termenului inițial, serviciile pot fi reînnoite contra cost. Activarea inițială a serviciilor este posibilă în termen de 1 an de la prima înregistrare sau punere în funcțiune de către client, oricare dintre acestea survine mai întâi.

Vă rugăm să aveți în vedere că domeniul de aplicare poate varia în funcție de model și an de fabricație, sau între conturile de clienți privați și de afaceri.



Mercedes-Benz

Pret vehicul

	Amount in EUR
Pret vehicul de baza:	37,576.00
Pret culoare:	-.--
Pret echipament special:	6,210.00
Pret echipament suplimentar:	-.--
<hr/>	
Pret vehicul fara TVA	43,786.00 Euro



Mercedes-Benz

Date tehnice

Dimensiuni si greutate

Tip vehicul	
Formula rotilor	RWD
Ampatament	3200 mm

Masa vehicul	
<u>Chassis-/Kerb weight:</u>	
Axa fata (gol)	1224 kg
Axa spate (gol)	1080 kg
Total la gol inclusive dotari suplimentare	2303 kg

<u>Maximum permissible weight:</u>	
Axa fata	1550 kg
Axa spate	1750 kg

<u>Sarcina utila:</u>	897 kg
<u>Masa totala:</u>	3200 kg
<u>Masa maxima admisa in autotren:</u>	Trailer operation not permitted for this vehicle. kg Greutăți cu șofer (75kg) and 90% of tankful.

Data tehnice motor		MU2
Cilindree cm ³		1950
Putere max. kW / HP		100 / 136
Cuplu max.		330 Nm at 2400 /min

Cutie viteze	
Cod	G43
Text scurt	Cutie de viteze automata 9G-TRONIC

Date tehnice

Dimensiuni si greutati

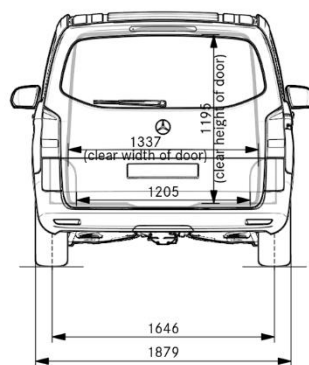
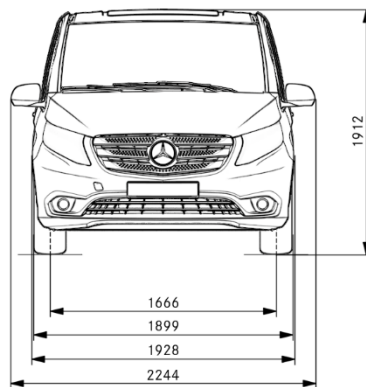

Datele dimensionale se încadrează într-o toleranță de +/- 3%



Mercedes-Benz

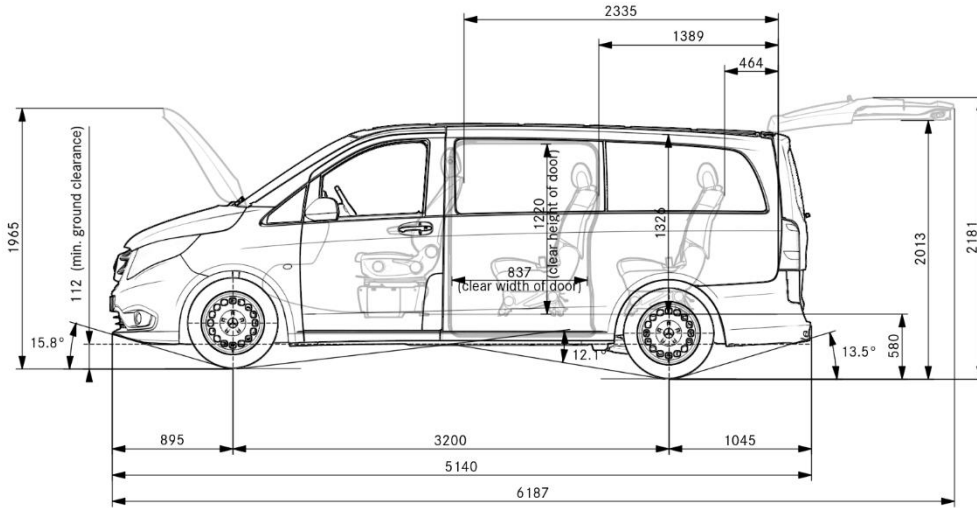

Datele dimensionale se încadrează într-o toleranță de +/- 3%

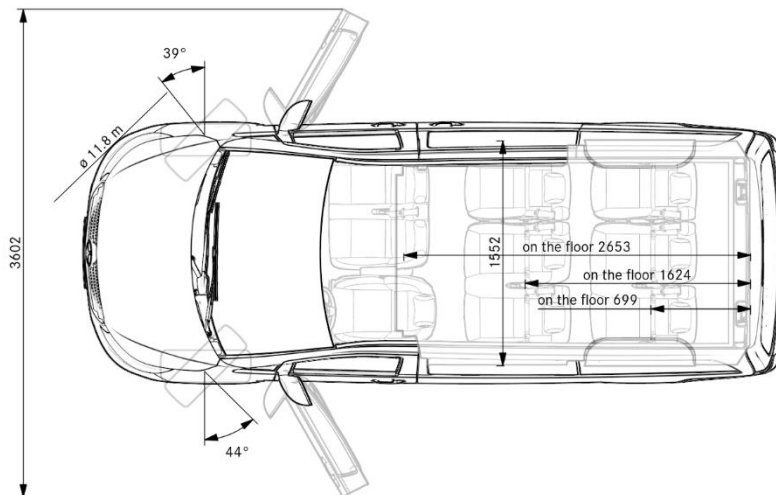

Datele dimensionale se încadrează într-o toleranță de +/- 3%

Informatii privind eticheta UE pentru anvelope, conform regulamentului European (UE) 2020/740

La sfârșitul acestei pagini veți primi un link direct spre eticheta corespunzătoare și fișa tehnică a anvelopelor, valabile pentru această configurație a autovehiculului.

Notă: Dacă ați selectat "Anvelope fără precizarea producătorului" în configurația dumneavoastră, regăsiți mai jos toate variantele de etichete posibile. Vă rugăm să aveți în vedere că, în acest caz, toate etichetele de anvelope luate în considerare vă vor fi înmânate în cadrul ofertei pentru autovehicul, de către agentul dumneavoastră de vânzări, respectiv vă vor fi transmise pe cale electronică. La cerere, agentul dumneavoastră de vânzări vă înmânează și material tehnic publicitar atât timp cât producătorul de anvelope ne pune la dispoziție astfel de materiale, precum și fișa tehnică a produsului.

Dunlop | ECONODRIVE | 225/55 R17C 109/107H (104H)



DUNLOP 570030

225/55R17C 109/107 H C2

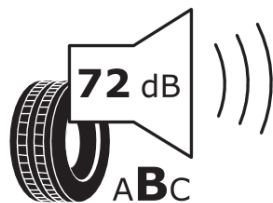
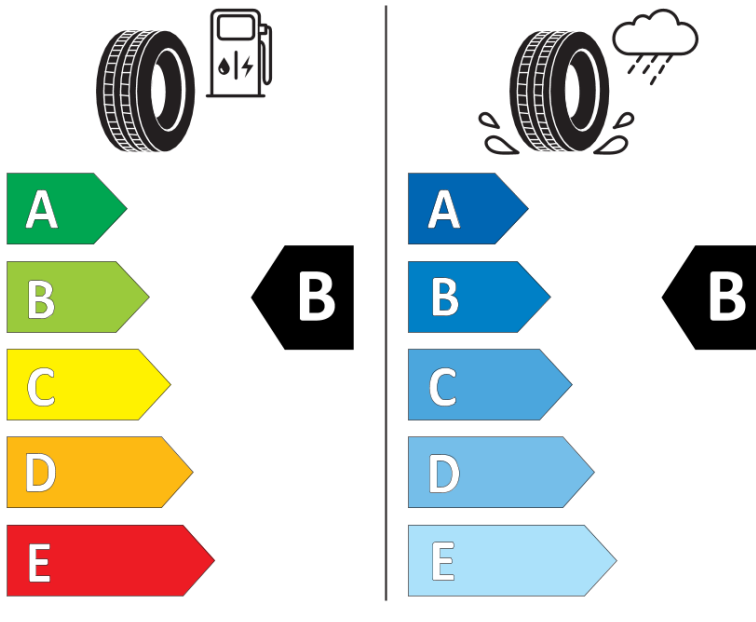

2020/740

Link: <https://eprel.ec.europa.eu/gr/530492>

Continental | ContiVanContact 200 | 225/55 R 17C 109/107 H (104H)



Mercedes-Benz



ENERG 



Continental

0451210

225/55 R 17 C 109/107 H

C2

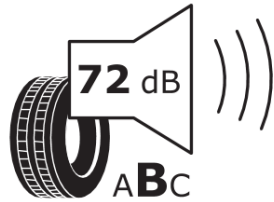
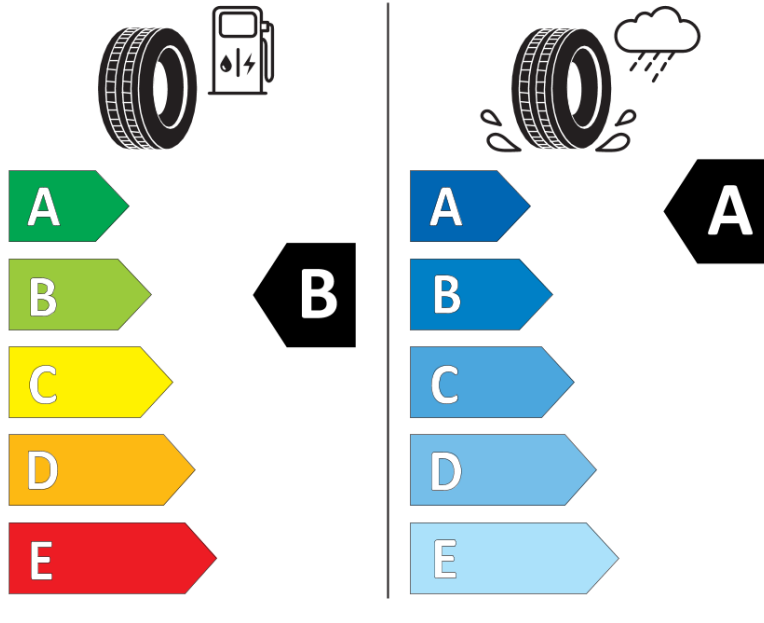

2020/740

Link: <https://eprel.ec.europa.eu/qr/481295>

Avize juridice

Livrare: **By arrangement**

Conditii de plata: in urma acordului

Pret oferta valabil conform listei de preturi. Daca nu sunt se specifica altfel, pretul nu contine alte taxe. Codurile marcate cu "*" au fost adaugate manual.

Aceasta oferta nu reprezinta o obligatie contractuala. O astfel de obligatie se va materializa numai in urma unei comenzi ferme scrise, a confirmarii si acceptului Dvs scris pentru aceasta comanda.

Informatiile referitoare la dimensiuni si a greutati se refera la o configuratie standard. Descrierea vehiculului este provizorie si se poate definitiva numai in urma unui angajament ferm intr-o comanda scrisa.

Va rugam sa acordati atentie informatiilor referitoare la dimensiunile sasiului care pot varia cu +/- 20 mm in inaltime (toleranta pentru axe pneumatice), si cu pana +/- 30 mm pentru axe cu suspensie mecanica.

Cu respect