

Casa Auto Iasi

Mercedes-Benz



Casa Auto Iasi

Mercedes-Benz



Casa Auto Iasi

Mercedes-Benz



Casa Auto Iasi

Mercedes-Benz







# Ofertă

Mercedes Benz - Vito 114 CDI furgon extra-lung BASE

---



This image might differ from your individual vehicle configuration and is therefore non-committal. Subject to alteration!

---

Vehicle type:	Vito 114 CDI furgon extra-lung BASE
Baumuster:	44760513
Drivetrain:	RWD
Gross vehicle weight:	2800 kg
Model:	Mercedes-Benz Vito
Engine power:	100 kW (136 PS)
Wheelbase:	3430 mm
Steering type:	left

---

**Informații privind consum combustibil, Emisii CO<sub>2</sub> și eficiența energetică**

Consum combustibil urban (intravilan (scăzut, etapa 1)):	<b>8.8</b> l/100km
Consum combustibil periferie urbană (mediu, etapa 2):	<b>6.6</b> l/100km
Consum combustibil drum național (ridicat, etapa 3):	<b>6.0</b> l/100km
Consum combustibil autostradă (foarte ridicat, etapa 4):	<b>7.5</b> l/100km
Consum de combustibil în regim mixt:	<b>7.0</b> l/100km
Emisii CO <sub>2</sub> în regim mixt	<b>185</b> g/km

"The indicated values were determined according to the prescribed measuring method. The values refer to the "WLTP CO<sub>2</sub> values" according to Art. 2 No. 3 Implementing Regulation (EU) 2017/1152."

## Lista de echipamente

### Culoare

	Amount in EUR
MB 9147 alb Arctic	-.-

### Echipament

	Amount in EUR
Z2K BASE	Standard
* DUP0Base Duplicate Code 0	Standard
MX0 Pachet BlueEFFICIENCY	Standard
VF4 Stofa Caluma neagra	Standard
RS3 Jante otel, 6.5Jx16	Standard
RG1 Anvelope 205/65 R16	Standard
RD9 Anvelope fara precizarea producatorului	Standard
RM7 Anvelope de vara	Standard
RR6 Roata de rezerva cu cric	167.00
RY2 Senzori monitorizare presiune anvelope, wireless	Standard
MU2 Motor OM 654 DE 20 LA 100 kW (136 CP)	Standard
GE1 Cutie de viteze manuala, 6 trepte, TSG 380	Standard
AD5ARaport final i = 2,733	Standard
BB7 Sistem de franare optimizat CO2	Standard
CF0 Suspensie standard	Standard
XG6 Varianta de greutate 2.800 kg	Standard
MK8 Limitare de viteza 210 km/h	Standard
KP7 Sistem control emisii SCR de generatia a 4-a	Standard
M60 Alternator 14 V / 250 A	Standard
MG9 Managementul alternatorului	Standard
H20 Geamuri termoizolante de jur-imperejur	Standard
VV9 Puncte de fixare pe rama plafonului	Standard



Mercedes-Benz

W50	Usi spate, unghi deschidere 180 grade	360.00
Q22	Dispozitiv remorcare, cuplaj sferic rigid	613.00
KB5	Rezervor combustibil 70 litri	89.00
S02	Scaun sofer	Standard
S23	Bancheta dubla, in fata	335.00
HH9	Aer conditionat semi-automat TEMPMATIC	Standard
F66	Torpedou blocabil	Standard
CL1	Volan reglabil pe inaltime si adancime	Standard
D50	Perete despartitor continuu	Standard
JK5	Instrumente de bord cu afisaj color	Standard
V30	Capitonaj interior spatiu marfa, partea inferioara	Standard
V3L	Covorase podea all-season	45.00
E7M	Sistem multimedia MBUX	Standard
E1D	Radio digital (DAB)	Standard
E7B	Preinstalare navigatie	Standard
EL8	Difuzoare 2 cai, fata	Standard
EW6	Preinstalare servicii la distanta Plus	Standard
EY5	Sistem de apel de urgenta Mercedes-Benz	Standard
EY6	Gestionarea defectiunilor	Standard
JH3	Modul de comunicatii LTE pentru servicii digitale	Standard
BA3	Asistent activ franare	Standard
F3Z	Inchidere confort	Standard
F68	Oglinzi exterioare incalzite, cu reglaj electric	Standard
J55	Avertizare centura de siguranta pasager	Standard
JA7	Asistent unghi mort	Standard
JB4	Asistent activ pentru mentinerea benzii	Standard
JS2	Asistent inteligent viteza	Standard
JW8	ATTENTION ASSIST	Standard
LA2	Asistent faza scurta	Standard
LE1	Lumina frana adaptiva	Standard
MS1	Tempomat	Standard
SA6	Airbag pasager	Standard
SH1	Airbag torace-pelvis, sofer	53.00
SH2	Airbag torace-pelvis, pasager	53.00
Y10	Trusa de prim ajutor	49.00
Y44	Triunghi reflectorizant	41.00
C6L	Volan multifunctional	Standard
E07	Asistent la pornirea in rampa	Standard
FR8	Camera marsarier	Standard
FY7	Telecomanda 3 butoane	Standard
M72	Vehicul compatibil biodiesel	Standard
MJ8	Funcție ECO start/stop	Standard
MT5	Categoria de emisii Euro 6e RDE5 N1 GR.III/N2	Standard
ED4	Baterie AGM 12 V 92 Ah	Standard
805	An modificare X4/1	Standard
* XJ4	An modificare G4 - I	Standard
XM7	Facelift II	Standard
XY5	An model 5	Standard
IG5	Basic	Standard

JX2	Interval service 40.000 km	Standard
WM0	Facelift	Standard
XW9	Cod de control pentru trecerea la WLTP	Standard
502	Actualizari pentru asistent inteligent viteza	Standard
* P21	Price special control I	Standard
XC9	Documente COC	Standard
XM0	Facelift	Standard
XQ1	Date vehicul codificate in VIN, cu verificare	Standard
XS3	Placute / documentatii romana	Standard
XZ2	Generatie model 2	Standard
Z41	Inmatriculare ca autoutilitara	Standard

Pentru a folosi serviciile Mercedes me connect, trebuie să vă înregistrați pe Mercedes me Portal și, de asemenea, să acceptați condițiile de utilizare pentru serviciile Mercedes me connect. Adicional, vehiculul în cauză trebuie împerecheat cu un cont al utilizatorului. În momentul expirării termenului inițial, serviciile pot fi reînnoite contra cost. Activarea inițială a serviciilor este posibilă în termen de 1 an de la prima înregistrare sau punere în funcțiune de către client, oricare dintre acestea survine mai întâi.

Vă rugăm să aveți în vedere că domeniul de aplicare poate varia în funcție de model și an de fabricație, sau între conturile de clienți privați și de afaceri.



Mercedes-Benz

# Pret vehicul

	Amount in EUR
Pret vehicul de baza:	38,043.00
Pret echipament special:	1,805.00
<hr/>	
Pret vehicul net fara TVA:	<b>39,848.00</b>

---





Mercedes-Benz

## Date tehnice

### Dimensiuni si greutati

<b>Tip vehicul</b>	
Formula rotilor	RWD
Ampatament	3430 mm

<b>Masa vehicul</b>	
<u>Chassis-/Kerb weight:</u>	
Axa fata (gol)	1206 kg
Axa spate (gol)	865 kg
Total la gol inclusive dotari suplimentare	2071 kg
<u>Maximum permissible weight:</u>	
Axa fata	1550 kg
Axa spate	1600 kg
<u>Sarcina utila:</u>	729 kg
<u>Masa totala:</u>	2800 kg
<u>Masa maxima admisa in autotren:</u>	4800 kg
Greutăți cu șofer (75kg) and 90% of tankful.	

<b>Data tehnice motor</b>	
Cilindree cm <sup>3</sup>	1950
Putere max. kW / HP	100 / 136
Cuplu max.	330 Nm at 2400 /min

<b>Cutie viteze</b>	
Cod	GE1
Text scurt	Cutie de viteze manuala, 6 trepte, TSG 380

# Date tehnice

## Dimensiuni si greutate

---

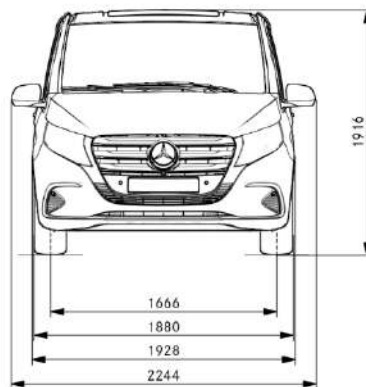

Datele dimensionale se încadrează într-o toleranță de +/- 3%

---

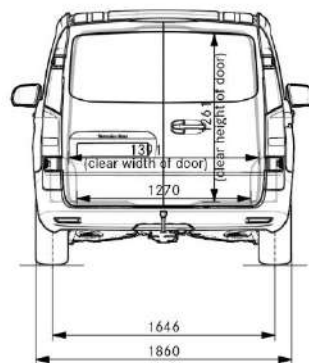

Datele dimensionale se încadrează într-o toleranță de +/- 3%

---



Mercedes-Benz

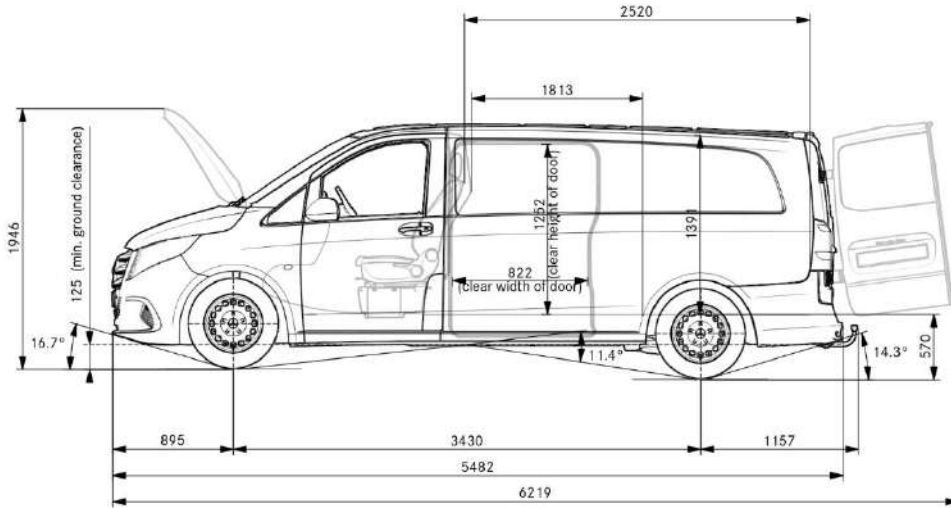

Datele dimensionale se încadrează într-o toleranță de +/- 3%

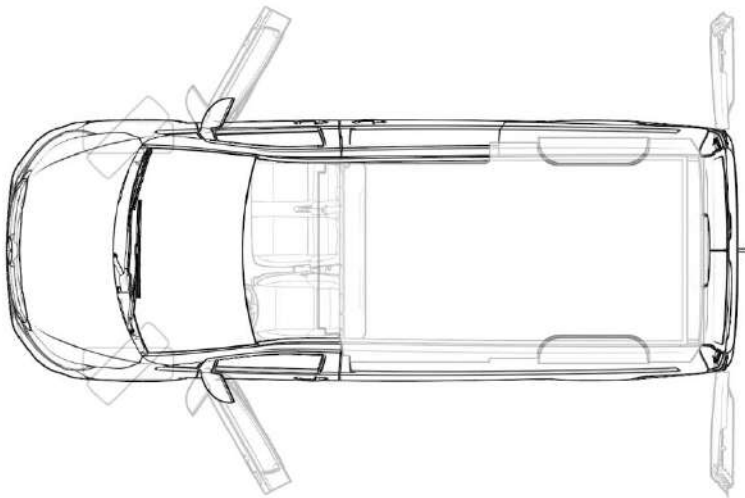

Datele dimensionale se încadrează într-o toleranță de +/- 3%



Informatii privind eticheta UE pentru anvelope, conform regulamentului European (UE) 2020/740

La sfârșitul acestei pagini veți primi un link direct spre eticheta corespunzătoare și fișa tehnică a anvelopelor, valabile pentru această configurație a autovehiculului.

Notă: Dacă ați selectat "Anvelope fără precizarea producătorului" în configurația dumneavoastră, regăsiți mai jos toate variantele de etichete posibile. Vă rugăm să aveți în vedere că, în acest caz, toate etichetele de anvelope luate în considerare vă vor fi înmânate în cadrul ofertei pentru autovehicul, de către agentul dumneavoastră de vânzări, respectiv vă vor fi transmise pe cale electronică. La cerere, agentul dumneavoastră de vânzări vă înmânează și material tehnic publicitar atât timp cât producătorul de anvelope ne pune la dispoziție astfel de materiale, precum și fișa tehnică a produsului.

Hankook | VanTRa LT | 205/65R16C 103/101 H



**Hankook** 2002001

205/65R16C 103/101 H C2

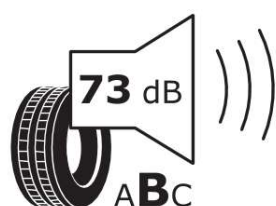
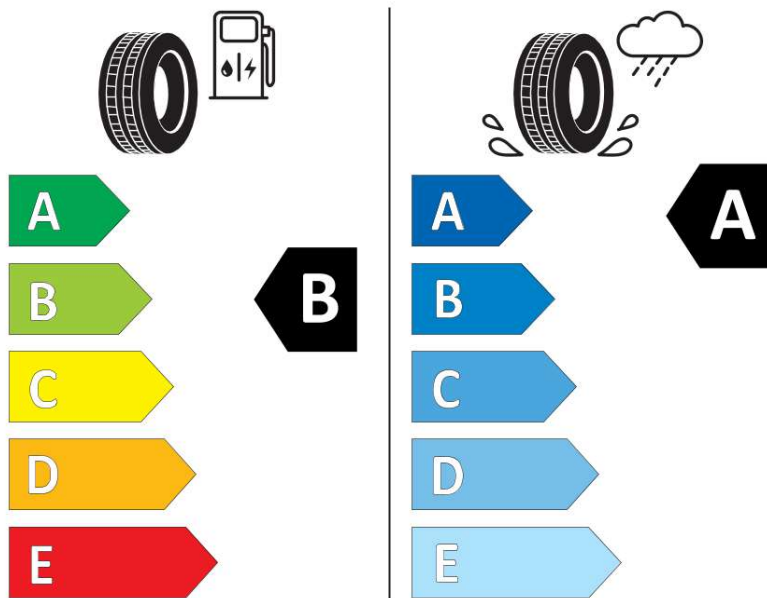

2020/740

Link: <https://eprel.ec.europa.eu/qr/489706>



## Avize juridice

**Livrare:** By arrangement

Conditii de plata: in urma acordului

Pret oferta valabil conform listei de preturi. Daca nu sunt se specifica altfel, pretul nu contine alte taxe. Codurile marcate cu "\*" au fost adaugate manual.

Aceasta oferta nu reprezinta o obligatie contractuala. O astfel de obligatie se va materializa numai in urma unei comenzi ferme scrise, a confirmarii si acceptului Dvs scris pentru aceasta comanda.

Informatiile referitoare la dimensiuni si a greutati se refera la o configuratie standard. Descrierea vehiculului este provizorie si se poate definitiva numai in urma unui angajament ferm intr-o comanda scrisa.

Va rugam sa acordati atentie informatiilor referitoare la dimensiunile sasiului care pot varia cu +/- 20 mm in inaltime (toleranta pentru axe pneumatice), si cu pana +/- 30 mm pentru axe cu suspensie mecanica.

Cu respect