

Ofertă

Mercedes Benz - Vito Tourer 114 CDI lung PRO – Modelul nou;



This image might differ from your individual vehicle configuration and is therefore non-committal. Subject to alteration!

| | |
|-----------------------|------------------------------|
| Vehicle type: | Vito Tourer 114 CDI lung PRO |
| Baumuster: | 44770313 |
| Drivetrain: | RWD |
| Gross vehicle weight: | 3100 kg |
| Model: | Mercedes-Benz Vito Tourer |
| Engine power: | 100 kW (136 PS) |
| Wheelbase: | 3200 mm |
| Steering type: | left |

Informații privind consum combustibil, Emisii CO₂ și eficiența energetică

| | |
|--|--------------------|
| Consum combustibil urban (intravilan (scăzut, etapa 1)): | 9,0 l/100km |
| Consum combustibil periferie urbană (mediu, etapa 2): | 7,2 l/100km |
| Consum combustibil drum național (ridicat, etapa 3): | 6,2 l/100km |
| Consum combustibil autostradă (foarte ridicat, etapa 4): | 7,4 l/100km |
| Consum de combustibil în regim mixt: | 7,2 l/100km |
| Emisii CO ₂ în regim mixt | 188 g/km |

"The indicated values were determined according to the prescribed measuring method. The values refer to the "WLTP CO₂ values" according to Art. 2 No. 3 Implementing Regulation (EU) 2017/1153."

Lista de echipamente

Culoare

| | | Amount in EUR |
|---------|------------|---------------|
| MB 9147 | alb Arctic | -.- |

Echipament

| | | Amount in EUR |
|------|---|---------------|
| ZQ8 | Tourer PRO | Standard |
| * | DUP0 Base Duplicate Code 0 | Standard |
| CU4 | Pachet aerodinamic | Standard |
| JB7 | Pachet parcare cu camera marsarier | 451,00 |
| MX0 | Pachet BlueEFFICIENCY | Standard |
| VF4 | Stofa Caluma neagra | Standard |
| RS7 | Jante otel, 6.5Jx17 | Standard |
| RG7 | Anvelope 225/55 R17 | Standard |
| RD9 | Anvelope fara precizarea producatorului | Standard |
| RM4 | Anvelope confort | Standard |
| RM7 | Anvelope de vara | Standard |
| RR6 | Roata de rezerva cu cric | 167,00 |
| RY2 | Senzori monitorizare presiune anvelope, wireless | Standard |
| MU2 | Motor OM 654 DE 20 LA 100 kW (136 CP) | Standard |
| G43 | Cutie de viteze automata 9G-TRONIC | Standard |
| AD5A | Raport final i = 2,733 | Standard |
| BB7 | Sistem de franare optimizat CO2 | Standard |
| BH1 | Funcție HOLD | Standard |
| CF7 | Suspensie confort | 74,00 |
| CM2 | Bara si elemente demontabile in culoarea caroseriei | 345,00 |
| XA8 | Varianta de greutate 3.100 kg | Standard |
| MK8 | Limitare de viteza 210 km/h | Standard |
| KP7 | Sistem control emisii SCR de generatia a 4-a | Standard |

| | | |
|-----|--|----------|
| M60 | Alternator 14 V / 250 A | Standard |
| MG9 | Managementul alternatorului | Standard |
| MO5 | Categoria de emisii Euro 6e RDE5 M/N1 GR. II | Standard |
| H20 | Geamuri termoizolante de jur-imprejuri | Standard |
| V36 | Capitonaj plafon | Standard |
| VV9 | Puncte de fixare pe rama plafonului | Standard |
| W16 | Geam fix in peretele lateral/usa stanga | Standard |
| W17 | Geam fix in peretele lateral/usa dreapta | Standard |
| W29 | Geam fix spate | Standard |
| W70 | Geamuri spate fumurii | 412,00 |
| W78 | Geamuri hayon/usi spate, cu stergatoare/spalator | Standard |
| K51 | Sistem protectie alimentare combustibil gresit | Standard |
| KB5 | Rezervor combustibil 70 litri | Standard |
| RD8 | Capace complete pentru jante | Standard |
| T14 | Opritor activ pentru usa culisanta | Standard |
| W65 | Hayon | Standard |
| SA1 | Prelungire reglabila pentru sezut, scaun sofer | Standard |
| SA2 | Prelungire reglabila pentru sezut, scaun pasager | Standard |
| SB1 | Scaun sofer confort | Standard |
| SB2 | Scaun pasager confort | Standard |
| U3R | Sistem sine cu eliberare rapida, 3 sine | 453,00 |
| U73 | Cotiere pentru scaune in spatiu pasageri | --- |
| US4 | Bancheta tripla confort, rand 1 | 475,00 |
| US5 | Bancheta tripla confort, rand 2 | 609,00 |
| H00 | Canal aer cald spre spatiu pasageri/marfa | Standard |
| HH9 | Aer conditionat semi-automat TEMPMATIC | Standard |
| HZ0 | Incalzire auxiliara electrica | Standard |
| HZ7 | Aer conditionat semi-automat TEMPMATIC in spate | 772,00 |
| F10 | Consola centrala cu spatiu depozitare si suport pahare | 96,00 |
| F66 | Torpedou blocabil | Standard |
| FJ3 | Suport pahare dublu, central | 84,00 |
| SZ7 | Plasa depozitare pe spatarul scaunului soferului | 29,00 |
| SZ8 | Plasa depozitare pe spatarul scaunului pasagerului | 29,00 |
| CL1 | Volan reglabil pe inaltime si adancime | Standard |
| F61 | Oglinda retrovizoare interioara | Standard |
| JK5 | Instrumente de bord cu afisaj color | Standard |
| SE4 | Suport lombar scaun pasager | Standard |
| SE5 | Suport lombar scaun sofer | Standard |
| T74 | Maner de sprijin pentru urcare in spate, montant B | Standard |
| V23 | Capitonaj interior calitate superioara | Standard |
| V41 | Acoperire podea, din plastic TPO, spatiu pasageri | Standard |
| VH1 | Manere plafon spate | Standard |
| E7M | Sistem multimedia MBUX | Standard |
| E1D | Radio digital (DAB) | Standard |
| E4S | Pachet integrare smartphone | 337,00 |
| E7B | Preinstalare navigatie | Standard |
| EL9 | Difuzoare 2 cai, fata si spate | Standard |
| EW6 | Preinstalare servicii la distanta Plus | Standard |
| EY5 | Sistem de apel de urgenta Mercedes-Benz | Standard |

| | | |
|-------|---|----------|
| EY6 | Gestionarea defectiunilor | Standard |
| JH3 | Modul de comunicatii LTE pentru servicii digitale | Standard |
| B25 | Frana de parcare electrica | Standard |
| BA3 | Asistent activ franare | Standard |
| F3Z | Inchidere confort | Standard |
| F68 | Oglinzi exterioare incalzite, cu reglaj electric | Standard |
| J55 | Avertizare centura de siguranta pasager | Standard |
| JA7 | Asistent unghi mort | Standard |
| JB4 | Asistent activ pentru mentinerea benzii | Standard |
| JS2 | Asistent inteligent viteza | Standard |
| JW8 | ATTENTION ASSIST | Standard |
| L45 | Faruri MULTIBEAM LED cu Asistent faza lunga PLUS | 1.827,00 |
| LA2 | Asistent faza scurta | Standard |
| LC8 | Iluminare hayon | Standard |
| LD9 | Lumini interioare in spate | Standard |
| LE1 | Lumina frana adaptiva | Standard |
| LG4 | Lampi spate de frana si semnalizari cu LED | --- |
| MS1 | Tempomat | Standard |
| SA6 | Airbag pasager | Standard |
| SH1 | Airbag torace-pelvis, sofer | Standard |
| SH2 | Airbag torace-pelvis, pasager | Standard |
| SH9 | Airbag cortina sofer si pasager | Standard |
| SK6 | Detectare copil in vehicul, pasiva | Standard |
| T70 | Incuietori protectie copii la usi habitacul | Standard |
| C6L | Volan multifunctional | Standard |
| E07 | Asistent la pornirea in rampa | Standard |
| E57 | Componente electrice pentru priza remorca | Standard |
| M3E | Ventilator electric pentru motor | --- |
| M72 | Vehicul compatibil biodiesel | Standard |
| MJ8 | Funcție ECO start/stop | Standard |
| ED4 | Baterie AGM 12 V 92 Ah | Standard |
| 805 | An modificare X4/1 | Standard |
| * XJ4 | An modificare G4 - I | Standard |
| XM7 | Facelift II | Standard |
| XY5 | An model 5 | Standard |
| IG5 | Basic | Standard |
| JX2 | Interval service 40.000 km | Standard |
| WM0 | Facelift | Standard |
| XW9 | Cod de control pentru trecerea la WLTP | Standard |
| 502 | Actualizari pentru asistent inteligent viteza | Standard |
| XC9 | Documente COC | Standard |
| XM0 | Facelift | Standard |
| XQ1 | Date vehicul codificate in VIN, cu verificare | Standard |
| XS3 | Placute / documentatii romana | Standard |
| XZ2 | Generatie model 2 | Standard |
| Z11 | Varianta pentru drumuri grele | --- |
| Z42 | Inmatriculare ca autoturism | Standard |



Pentru a folosi serviciile Mercedes me connect, trebuie să vă înregistrați pe Mercedes me Portal și, de asemenea, să acceptați condițiile de utilizare pentru serviciile Mercedes me connect. Adicional, vehiculul în cauză trebuie împerecheat cu un cont al utilizatorului. În momentul expirării termenului inițial, serviciile pot fi reînnoite contra cost. Activarea inițială a serviciile este posibilă în termen de 1 an de la prima înregistrare sau punere în funcțiune de către client, oricare dintre acestea survine mai întâi.

Vă rugăm să aveți în vedere că domeniul de aplicare poate varia în funcție de model și an de fabricație, sau între conturile de clienți privați și de afaceri.



Pret vehicul

| | Amount in EUR |
|--|------------------|
| Pret vehicul optionale incluse fara TVA: | 51.246,00 |

Date tehnice

Dimensiuni si greutati

| Tip vehicul | |
|---|------------------------------------|
| Formula rotilor | RWD |
| Ampatament | 3200 mm |
| Masa vehicul | |
| <u>Chassis-/Kerb weight:</u> | |
| Axa fata (gol) | 1256 kg |
| Axa spate (gol) | 1074 kg |
| Total la gol inclusive dotari suplimentare | 2330 kg |
| <u>Maximum permissible weight:</u> | |
| Axa fata | 1550 kg |
| Axa spate | 1550 kg |
| <u>Sarcina utila:</u> | 770 kg |
| <u>Masa totala:</u> | 3100 kg |
| <u>Masa maxima admisa in autotren:</u> | 5100 kg |
| <small>Greutăți cu șofer (75kg) and 90% of tankful.</small> | |
| Data tehnice motor | |
| Cilindree cm ³ | 1950 |
| Putere max. kW / HP | 100 / 136 |
| Cuplu max. | 330 Nm at 2400 /min |
| Cutie viteze | |
| Cod | G43 |
| Text scurt | Cutie de viteze automata 9G-TRONIC |

Date tehnice

Dimensiuni si greutati

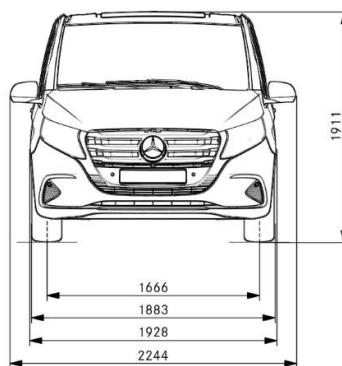

Datele dimensionale se încadrează într-o toleranță de +/- 3%

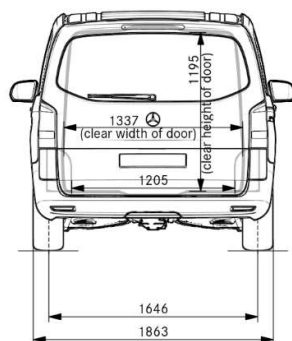

Datele dimensionale se încadrează într-o toleranță de +/- 3%

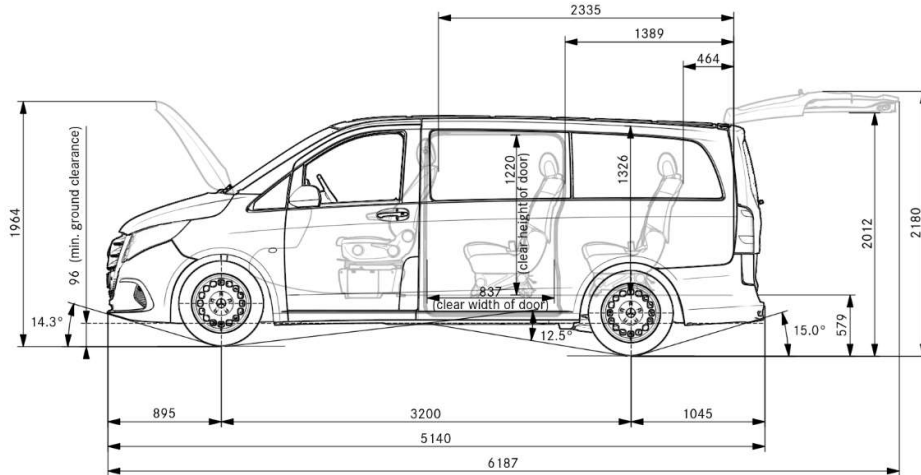

Datele dimensionale se încadrează într-o toleranță de +/- 3%

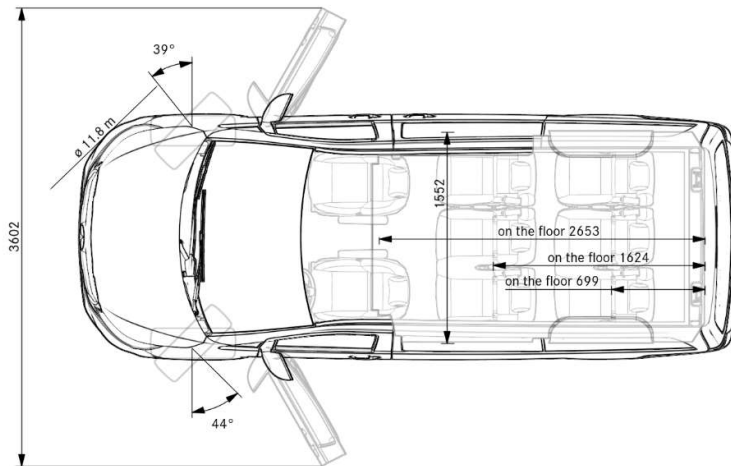

Datele dimensionale se încadrează într-o toleranță de +/- 3%