

Ofertă

Mercedes Benz - Sprinter 317 extra-lung PRO, 8+1 locuri, M1, 2025



This image might differ from your individual vehicle configuration and is therefore non-committal. Subject to alteration!

Vehicle type:	Sprinter 317 CDI furgon extra-lung PRO
Baumuster:	90763713
Drivetrain:	RWD
Gross vehicle weight:	3500 kg
Model:	Mercedes-Benz Sprinter (907/910)
Engine power:	125 kW (170 PS)
Wheelbase:	4325 mm
Steering type:	pe partea stângă

Informații privind consum combustibil, Emisii CO₂ și eficiența energetică

Consum combustibil urban (intravilan (scăzut, etapa 1)):	11,1 l/100km
Consum combustibil periferie urbană (mediu, etapa 2):	9,4 l/100km
Consum combustibil drum național (ridicat, etapa 3):	9,3 l/100km
Consum combustibil autostradă (foarte ridicat, etapa 4):	12,6 l/100km
Consum de combustibil în regim mixt:	10,7 l/100km
Emisii CO ₂ în regim mixt	281 g/km

Lista de echipamente

Culoare

		Amount in EUR
MB 9147	alb Arctic	---

Echipament

		Amount in EUR
--	--	---------------

Linii de echipare, pachete și modele speciale

Z3K	PRO	Standard
*	DUP0 Base Duplicate Code 0	Standard

Pachete

ES5	Pachet porturi/priza de incarcare in panoul de bord	
d	46,00	
XM4	Pachet Acustic	Standard

Tapiterie

VF7	Stofa Maturin neagra	Standard
-----	----------------------	----------

Jante

RS3	Jante otel, 6.5Jx16	Standard
-----	---------------------	----------

Anvelope

RH2	Anvelope 235/65 R16 C	Standard
RD9	Anvelope fara precizarea producatorului	Standard
R65	Suport roata rezerva sub capatul sasiului	87,00
R87	Roata de rezerva	143,00
RM7	Anvelope de vara	Standard
RY2	Senzori monitorizare presiune anvelope, wireless	Standard

Motoare, cutii de viteze și propulsie

MU5	Motor OM 654 DE 20 LA 125 kW (170 CP)	Standard
GD8	Cutie de viteze manuala ECO Gear 360 cu 6 trepte	Standard
A50	Axa fata cu portanta marita	Standard
AR2	Raport axa i = 3,923	Standard
CB1	Suspensie pentru confort si protejarea incarcaturi	
i	254,00	
CB7	Pachet stabilitate crescuta gradul I	Standard
CE8	Caroserie inaltata	266,00
CW2	Eliminarea gardei la sol micșorate	Standard

Mihai Manole - Specialist vanzari vehicule comerciale.

SC Casa Auto SRL, sos. Pacurari. nr. 175-177, Iași.

RO-700545 Iasi/Romania.

Mobil: +40 730 711 942.

E-mail: mihai.manole@testergrup.ro

Z74	Caroserie, masuri aditionale 2	Standard
Z75	Structura ranforsata a caroseriei	Standard
XG7	Fara tarare/detarare fata de 3.500 kg	Standard
E2M	Baterie aditionala consumatori retrofit, motor	261,00
E36	Relee intrerupere baterie auxiliara	117,00
ED4	Baterie AGM 12 V 92 Ah	Standard
J52	Afisare nivel ulei la pornire	---
K53	Capac rezervor AdBlue blocabil	23,00
KB7	Rezervor principal 93 litri	Standard
KP7	Sistem control emisii SCR de generatia a 4-a	Standard
M60	Alternator 14 V / 250 A	Standard
MP6	Motor versiune Euro VI	---
MRO	Standard de emisii E (vehicule comerciale grele)	---
XM1	Masuri pentru reducerea nivelului de zgomot	Standard

Exterior

D03	Plafon inaltat	Standard
H21	Sticla termoizolanta cu banda filtranta parbriz	Standard
T16	Usa culisanta dreapta	Standard
W54	Usi spate, deschidere pana la peretii laterali	Standard
Q11	Lonjeroane ranforsate	Standard
Q67	Inel de remorcare spate	Standard
P47	Aparatoare noroi fata	53,00
P48	Aparatoare noroi spate	53,00

Interior

S22	Cotiera scaun sofer	70,00
S23	Bancheta dubla, in fata	Standard
SB1	Scaun sofer confort	155,00
HH9	Aer conditionat semi-automat TEMPMATIC	Standard
FF5	Raft depozitare deasupra parbrizului	Standard
FG8	Suporturi pahare fata	34,00
FJ4	Compartiment depozitare sub bord	Standard
CL1	Volan reglabil pe inaltime si adancime	Standard
D50	Perete despartitor continuu	Standard
F1K	Cuier haine in cabina	Standard
JK5	Instrumente de bord cu afisaj color	Standard
T75	Manere de sprijin pentru urcare, sofer si pasager	Standard
T77	Maner de sprijin pentru urcare, la usa culisanta	Standard
T86	Maner de sprijin pentru urcare, dreapta spate	Standard
V94	Traseu cabluri in peretele lateral	Standard
V95	Traseu cabluri in partea din spate	Standard

Infotainment

502	Asistent inteligent viteza - 7 ani de actualizari	Standard
-----	---	----------

Mihai Manole - Specialist vanzari vehicule comerciale.

SC Casa Auto SRL, sos. Pacurari. nr. 175-177, Iasi.

RO-700545 Iasi/Romania.

Mobil: +40 730 711 942.

E-mail: mihai.manole@testergrup.ro

E1D	Radio digital (DAB)	Standard
E3D	Preechipare pentru cutie DSP	74,00
E4S	Pachet integrare smartphone	324,00
E7B	Preechipare pentru navigatie	Standard
E7M	Sistem multimedia MBUX	Standard
EW6	Preinstalare servicii la distanta Plus	Standard

Soluții de conectivitate

EY5	Sistem de apel de urgenta Mercedes-Benz	Standard
EY6	Gestionarea defectiunilor	Standard
JH3	Modul de comunicatii (LTE) pentru servicii digitale	Standard

Siguranță și tehnologie

BA3	Asistent activ franare	Standard
F64	Oglinzi exterioare pliabile electric	Standard
F68	Oglinzi exterioare incalzite, cu reglaj electric	Standard
J55	Avertizare centura de siguranta pasager	Standard
J58	Avertizare centura de siguranta sofer	Standard
JA7	Asistent unghi mort	Standard
JA8	Asistenta la vant lateral	Standard
JB4	Asistent activ pentru mentinerea benzii de rulare	Standard
JF1	Senzor de ploaie	Standard
JS2	Asistent inteligent viteza	Standard
JW8	ATTENTION ASSIST	Standard
L21	Lampi marsarier, pozitie joasa	---
L65	Lumini interioare spate, contact la usa	Standard
L94	Eliminare lampa de parcare	Standard
LA2	Asistent faza scurta	Standard
LB1	Lampi de pozitie laterale, galbene	Standard
LB5	A treia lampa de frana	Standard
LE1	Lumina frana adaptiva	Standard
MS1	Tempomat	Standard
SA5	Airbag sofer	Standard
SA6	Airbag pasager	Standard
SK0	Tetiera confort pentru sofer	62,00
C6L	Volan multifunctional	Standard
E07	Asistent la pornirea in rampa	Standard
E1U	Priza USB 5 V in cabina	Standard
E3J	Preinstalare panou intrerupator	15,00
E57	Componente electrice pentru priza remorca	Standard
ED8	Preechipare pentru modul parametrizabil reglabil	25,00
EK1	Benzi pentru conexiuni electrice	63,00
EP7	Pregatire pentru difuzoare spate	74,00
ES0	Contact pentru asistenta la pornire	Standard
FR8	Camera marsarier	Standard

Mihai Manole - Specialist vanzari vehicule comerciale.

SC Casa Auto SRL, sos. Pacurari. nr. 175-177, Iași.

RO-700545 Iasi/Romania.

Mobil: +40 730 711 942.

E-mail: mihai.manole@testergrup.ro

J10	Vitezometru km/h	Standard
J65	Indicator temperatura	Standard
M72	Vehicul compatibil biodiesel	Standard
MJ8	Functie ECO start/stop	Standard
Y43	Cric hidraulic	-.--

Cod de control

805	An modificare X4/1	Standard
IG5	Basic	Standard
XV1	Masa de referinta minim 2381 kg necesara	-.--
XW9	Cod de control pentru trecerea la WLTP	Standard
XC8	VIN vizibil din exterior	29,00
XC9	Documente COC	Standard
XO5	Manual utilizare digital	Standard
XQ1	VIN-date codificate vehicul cu verificare cifre	Standard
XS3	Placute / documentatii romana	Standard
XZ1	Generatie model 1	Standard
Z11	Varianta pentru drumuri grele	176,00
Z1N	Categoria N1	Standard
* Z2E	Versiune nationala pentru UE - EFTA - UK	Standard
Z4V	Productie Dusseldorf	Standard
* XJ4	An modificare G4 - I	Standard
XY5	An model 5	Standard

**Ofertă standard de carosare autoturism M1, 3500 kg
8+1 locuri
MERCEDES SPRINTER**

- **Rigidizare structurală caroserie + izolație termică și fonică a habitaculului .**
- **Tapițerie și panouri decorative din piele ecologică și / sau materiale textile (diferite modele/culori) .**
- **Podea tego și pardoseală PVC (linoleum) pentru trafic intens (diferite modele/culori) .**
- **Set geamuri laterale cu grad mediu de opacitate (fumurii) - 2 bucăți .**
- **Scaune pasageri cu sistem de rabatare a spătarului și centuri de siguranță cu prindere în 3 puncte**
 - 6 bucati.
- **Perdele textile la geamuri cu rol de umbrire cu sistem de culisare pe șine – 4 bucăți .**
- **Ușă culisantă se îmbracă pe poziție .**
- **Instalație de sunet adițională cu difuzoare la plafon .**
- **Instalație iluminare LED treaptă ușă culisantă .**
- **Poliță pentru bagaje de mână pe partea stângă cu sistem de iluminare ambientală LED .**
- **Sistem de iluminat plafon, lampă personalizată – 1 bucată.**

Mihai Manole - Specialist vanzari vehicule comerciale.

SC Casa Auto SRL, sos. Pacurari. nr. 175-177, Iași.

RO-700545 Iasi/Romania.

Mobil: +40 730 711 942.

E-mail: mihai.manole@testergrup.ro

- Cală de bagaje izolată, placată cu teco și mochetață.
- Omologare individuală RAR și eliberarea cărții de identitate (CIV) pentru categoria M1 și numărul de locuri specificat .

Pret vehicul carosare inclusa

	Amount in EUR
Pret vehicul optionale incluse fara TVA:	56.012,00
Pret special vehicul/avantaj client fara TVA:	50.641,68

Beneficii Mercedes-Benz:

- **Livrare rapida de pe stoc;**
- **Garantie auto 36 de luni fara limita de kilometri;**
- **Auto nou, 0 kilometri la bord, 2025;**
- **Oferta valabila pana la data de: 31.03.2025;**
- **Finantare Mercedes-Benz Leasing incepand de la 10% avans din valoarea bunui;**
- **Posibilitatea alegerii Leasing-ului operational, cu doar 0% avans.**

Servicii Mercedes-Benz vehicule comerciale noi:

- **Contract service: <https://myservicecalculator.mercedes-benz.ro/Home/Vans>**

Complete

✓ **ÎNȚREȚINERE ȘI UZURĂ**
Inlocuirea pieselor cum ar fi: frane, acumulatori, ambreiaj, elemente de suspensie

✓ **GARANȚIE EXTINSĂ**
Acoperă majoritatea componentelor/agregatelor (motor, cutie de viteze, sistem electric, punți)

✓ **MENTENANȚĂ**
Lucrări de revizie efectuate regulat, în conformitate cu specificațiile producătorului, din caietul de service

Mihai Manole - Specialist vanzari vehicule comerciale.

SC Casa Auto SRL, sos. Pacurari. nr. 175-177, Iași.

RO-700545 Iasi/Romania.

Mobil: +40 730 711 942.

E-mail: mihai.manole@testergrup.ro



Mercedes-Benz

Mihai Manole - Specialist vanzari vehicule comerciale.
SC Casa Auto SRL, sos. Pacurari. nr. 175-177, Iasi.
RO-700545 Iasi/Romania.
Mobil: +40 730 711 942.
E-mail: mihai.manole@testergrup.ro

Date tehnice

Dimensiuni si greutati

Tip vehicul	
Formula rotilor	RWD
Ampatament	4325 mm

Masa vehicul	
<u>Chassis-/Kerb weight:</u>	
Axa fata (gol)	1417 kg
Axa spate (gol)	1153 kg
Total la gol inclusive dotari suplimentare	2570 kg
<u>Maximum permissible weight:</u>	
Axa fata	1860 kg
Axa spate	2250 kg
<u>Sarcina utila:</u>	930 kg
<u>Masa totala:</u>	3500 kg
<u>Masa maxima admisa in autotren:</u>	5500 kg

Greutăți cu șofer (75kg) and 90% of tankful.

Data tehnice motor	
Cilindree cm ³	1950
Putere max. kW / HP	125 / 170
Cuplu max.	380 Nm at 1600 /min

Cutie viteze	
Cod	GD8
Text scurt	Cutie de viteze manuala ECO Gear 360 cu 6 trepte

Date tehnice

Dimensiuni si greutati

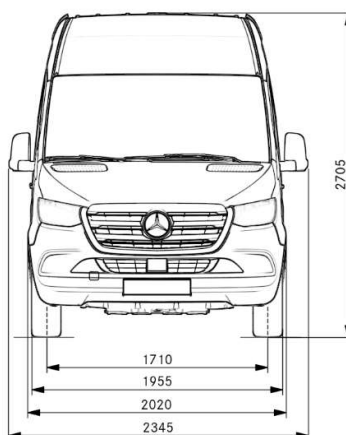

Datele dimensionale se încadrează într-o toleranță de +/- 3%

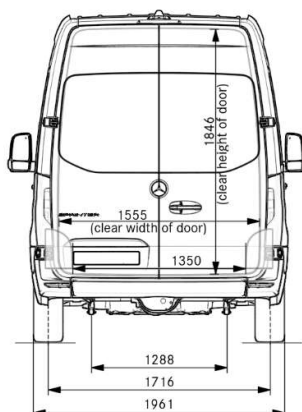

Datele dimensionale se încadrează într-o toleranță de +/- 3%

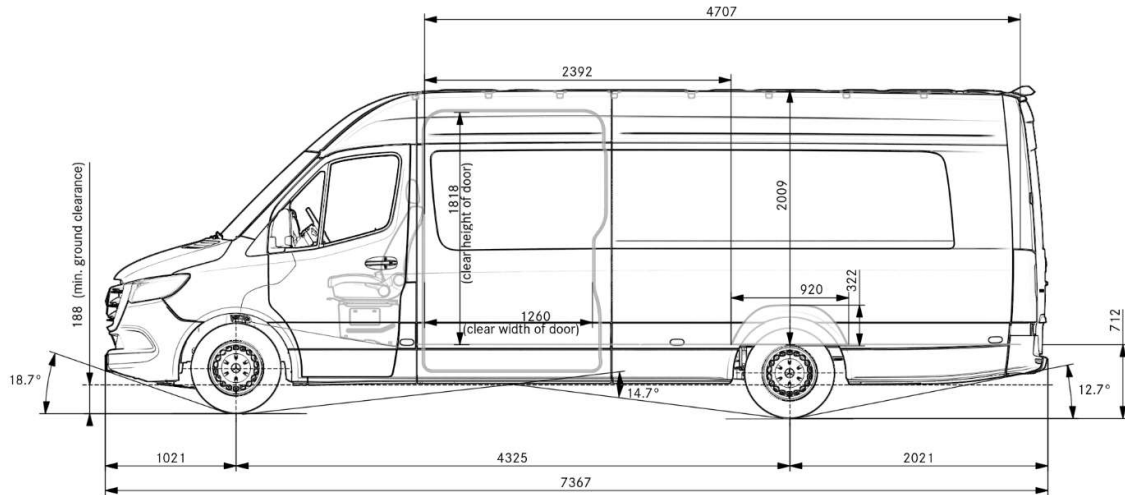

Datele dimensionale se încadrează într-o toleranță de +/- 3%

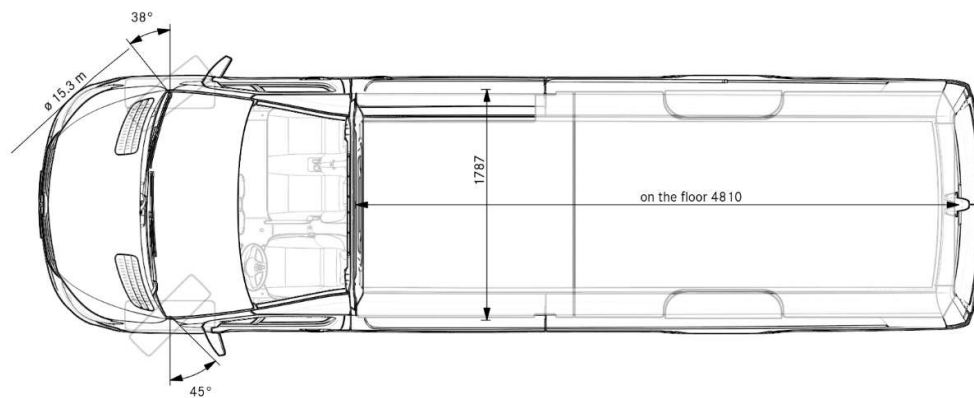

Datele dimensionale se încadrează într-o toleranță de +/- 3%