

DOTARI STANDARD (selectie) SI OPTIONALE

Cod echipament	Denumire / descriere echipament	Categorie	Prêt tarif fara TVA	Tractiune	Cabina dubla	Propulsie	Incompatibilitati cu alte echipamente	Implica
AFURGE	AFU (asistenta la franarea de urgenta)	Siguranta	- €	S	S	S		
CPE	Inchidere centralizata (cheie cu doua butoane) cu activare in timpul deplasarii	Siguranta	- €	S	S	S		
CEAVRH	Centura de siguranta cu pretensionare, prindere in 3 puncte si reglare pe inaltime pentru sofer si pasager dreapta si fara reglare pe inaltime pentru locul central	Siguranta	- €	S	S	S		
AIRBA1	Airbag Sofer	Siguranta	- €	S	S	S		
ASRESP	Control dinamic al traiectoriei (ESP adaptativ, cu sistem antipatinare ASR) + Extended Grip (motricitate suplimentara pe suprafete dificile) + HSA (Hill Start Assist , asistenta la urcarea in rampa) + TSA (Trailer Swing Assist - controlul oscilatiilor remorcii;activat doar cu prezenta atelajului de remorcare)	Siguranta	- €	S	S	S		
SOP02B	Cheie de contact cu doua butoane, cu inchidere-deschidere centralizata (telecomanda)	Siguranta	- €	S	S	S		
KITGRV	Scut protectie compartiment motor	Siguranta	- €	S	S	S		
RSEC01	Roata de rezerva + Cric mecanic (3,5 T tractiune) / hidraulic (propulsie)	Siguranta	- €	S	S	S		
ALOUCS	Alerta necuplare centura de siguranta - sofer + pasageri	Siguranta	- €	S	S	S		
AIRBDE	Funcctie dezactivare airbag pasager	Siguranta	- €	S	S	S		
LVTR01	Bridare motor (limitare viteza de tip "omologare") la 90 km/h (valabil numai pentru versiunile cu masa max. autorizata de 4.5 tone). Limitarea cod "LVTR01" este permanenta pe toata durata de viata a vehiculului si nu poate fi modificata.	Siguranta	- €	-	-	- 3,5T / S 4,5T		
FDIU2	Lumini de zi (DRL) si semnatura luminoasa C-Shape	Siguranta	- €	S	S	S		
	Alerta usa deschisa la plecarea de pe loc	Siguranta	- €	S	S	S		
	Side wind assist: sistem de reducere a efectului curentilor laterali de aer. Activ incepand de la 70 km/h si pe portiuni drepte de drum. ATENTIE nu isi indeplineste functia in viraje.	Siguranta	- €	S	S	S		

Cod echipament	Denumire / descriere echipament	Categorii	Prêt tarif fara TVA	Tractiune	Cabina dubla	Propulsie	Incompatibilitati cu alte echipamente	Implica
ECOMOD	Mod de rulare ECO cu buton de dezactivare	Post de conducere	- €	S	S	S		
AVGSI	Avertizare luminoasa pentru schimbare treapta de viteza	Post de conducere	- €	S	S	S		
STOSTA	Sistem Stop&Start - oprirea si redemararea controlata a motorului disponibil exclusiv pe motorizarea Blue dCi 150	Post de conducere	- €	S (exclusiv Blue dCi 150)	-	S (mai putin motorizarea Blue dCi 130)		
CHAUFO	Incalzire si ventilatie cu functie de recirculare a aerului	Confort cabina	- €	S	S	S		
ALEVA	Senzor de ploaie si lumina cu functie de activarea autoamata a stergatoarelor	Confort cabina	- €	S	S	S		
FIPOU	Filtru de polen	Confort cabina	- €	S	S	S		
BTAGA2	Torpedou cu capac	Confort cabina	- €	S	S	S		
ENJO01	Capace (protectie) de roti tip "Mini"	Prezentare exterioara	- €	S	S	S		
BAVAVT	Aparatori de noroi pentru rotile de pe puntea fata	Prezentare exterioara	- €	S	S	S		
RTOL16	Jante de tabla 16"	Prezentare exterioara	- €	S	S	S		
AVCACF	Pachet fumatori: scrumiera mobila, bricheta (in priza de 12V)	Prezentare interioara cabina	- €	S	S	S		
DRAP01	Tapiterie textila	Scaune / Banchete	- €	S	S	S		
CORMA1	Scaun sofer cu reglare pe lungime si inaltime si al spatarului	Scaune / Banchete	- €	S	S	S		
BQBUR3	Bancheta pasageri fata cu doua locuri	Scaune / Banchete	- €	S	S	S		
PARMA1	Scaun individual pasager fata (inlocuieste bancheta pasageri fata cu doua locuri)	Scaune / Banchete	- €	O	-	O		
CLCTOL	Perete despartitor din tabla, fara geam	Separare cabina de spatiu marfa	- €	S	-	S		
PTANPL	Inele de ancorare pe podea: 6 bucati pentru lungimile L1,L2, L3 si 8 bucati pentru L4	Spatiu marfa	- €	S	S	S		

Cod echipament	Denumire / descriere echipament	Catergorie	Prêt tarif fara TVA	Tractiune	Cabina dubla	Propulsie	Incompatibilitati cu alte echipamente	Implica
PNLGT PLDCT	Fara usa laterala culisanta spatiu cargo pe partea stanga Usa laterala culisanta de tabla (fara gear)	Usi si geamuri Usi si geamuri	- € - €	S S	- -	S S		
PNLDT	Fara usa laterala (=> panou fix) pe partea dreapta (renuntare la usa laterala culisanta: optional recomandat numai pentru anumite carosari specifice gen congelare etc.)	Usi si geamuri	- €	O	-	O - Versiuni L3H2 RS	PLGCT sau PLGCVF sau PLGCVO si cu versiunile: PFG 1L323 BM PFG 1L323 CM	
LVAVEL PARP18	Geamuri electrice fata - fara impuls Usi spate din tabla, cu deschidere la 180°	Usi si geamuri Usi si geamuri	- € - €	S S	S S	S S		

Cod echipament	Denumire / descriere echipament	Categorie	Prêt tarif fara TVA	Tractiune	Cabina dubla	Propulsie	Incompatibilitati cu alte echipamente	Implica
FLTDIE	Filtru pentru carburant, cu senzor si alerta in cazul prezentei apei	Adaptari complementare (carosari) si utile	- €	S	S	S		
AVFAP	Filtru de particule Diesel (DPF)	Adaptari complementare (carosari) si utile	- €	S	S	S		
RES80	Rezervor combustibil (80l)	Adaptari complementare (carosari) si utile	- €	S	S	S - mai putin pt. Versiunile L3H2 RS		
AVSCR1	Sistem de reducere catalitica pe baza de uree (AdBlue) cu rezervor de capacitate de 28l pentru motorizarile Euro6DTemp.Capacitate necomunicata pentru motorizarile EuroVIDTemp	Adaptari complementare (carosari) si utile	- €	S	S	S		

Cod echipament	Denumire / descriere echipament	Categorie	Prêt tarif fara TVA	Tractiune	Cabina dubla	Propulsie	Incompatibilitati cu alte echipamente	Implica
RETROE	Oglinzi exterioare cu semnalizator in carcasa, incalzite si reglabile electrica	Vizibilitate	- €	S	S	S		
PREM02	Inaltime carosare maxima: nu se accepta depasirea valorii masini de baza (vezi tabel dimensiuni furgon) Latime carosare maxima: nu se accepta depasirea valorii masini de baza (vezi tabel dimensiuni furgon) Masa rulanta maxim admisa: 2580 kg (Reglementari VI UE)	Detalii carosare	- €	S (motorizari 135 si 150)	S	-		
PREM04	Pentru adaptari pe furgon tractiune cu modificare de masa dar fara modificare de dimensiuni exterioare Nu se accepta modificari de dimensiuni exterioare Masa rulanta maxim admisa: 2815 kg	Detalii carosare	- €	O / S pt motorizari 180	O	-		
PREM03	Inaltime carosare maxima: respecta limita impusa de Ghidul Carosierului / reglementarile in vigoare Latime carosare maxima: respecta limita impusa de Ghidul Carosierului / reglementarile in vigoare Masa rulanta maxim admisa: respecta limita impusa de Ghidul Carosierului / reglementarile in vigoare Masa rulanta minim admisa: 2355 kg (Reglementari VI UE)	Detalii carosare	- €	-	-	S		
OQNG	Alb Mineral	Culori caroserie	- €	O	O	O		
OVKPW	Gri urban	Culori caroserie	- €	O	O	O		
O719	Rosu Vif	Culori caroserie	- €	indisponibil	indisponibil	indisponibil		

Legenda : S = dotare - =

Obs.: - numarul total de caractere alfanumerice din dotarea optionala a vehiculului configurat nu trebuie sa depaseasca 100 ;
- este posibila restrictiunea utilizarii anumitor echipamente/ combinatii de echipamente, va rugam ca pentru detalii de configurare sa contactati agentul dvs. Renault.

Cod echipament	Denumire / descriere echipament	Catergorie	Prêt tarif fara TVA	Tractiune	Cabina dubla	Propulsie	Incompatibilitati cu alte echipamente	Implica
	Alb Mineral							
	Gri Urban							
	Gri albastru							
	Gri astral							
	Negru "Nacre"							
	Rosu Vif							

RENAULT

MASTER FURGON

Model Tip transmisie Varianta constructiva Tip roata punte spate (RS - roata simpla; RJ - roata jumelata) Lungime Inaltime Volum spatiu cargo - valoare comerciala Masa total maxim admisa Numar locuri				Master											
				Tractiune				Propulsie							
				Furgon											
				single	single	single	single	RS	RS	RS	RJ	RJ	RJ	RJ	RJ
	L1	L2	L3	L3	L3	L4	L4	L4	L4	L4	L4	L4	L4		
	H1	H2	H2	H3	H2	H2	H3	H3	H2	H2	H3	H3	H3		
	8	10.8	13	14.8	12.4	14.9	17	14.2	14.9	14.9	17	17	17		
	3,5t	3,5t	3,5t	3,5t	3,5t	3,5t	3,5t	4,5t	3,5t	4,5t	3,5t	4,5t	4,5t		
				2+1											
Dimensiuni exterioare															
Lungime totală	mm	B	5075	5575	6225	6225	6225	6875	6875	6875	6225	6875	6875	6875	6875
Ampatament	mm	A	3182	3682	4332	4332	3682	4332	4332	3682	4332	4332	4332	4332	4332
Consolă față	mm	C	869	869	869	869	869	869	869	869	869	869	869	869	869
Consolă spate	mm	D	1024	1024	1024	1024	1674	1674	1674	1674	1674	1674	1674	1674	1674
Lățime	fara oglinzi (mm)	G	2070	2070	2070	2070	2070	2070	2070	2070	2070	2070	2070	2070	2070
	cu oglinzi (mm)	G1	2470	2470	2470	2470	2470	2470	2470	2470	2470	2470	2470	2470	2470
Înălțime totală fără încărcătură	Min (mm)	H	2294	2486	2475	2731	2507	2507	2764	2797	2541	2541	2792	2792	2792
	Max (mm)	H	2307	2499	2488	2744	2527	2527	2786	2815	2557	2557	2808	2808	2808
Ecartament punte fata	mm	E	1750	1750	1750	1750	1750	1750	1750	1750	1750	1750	1750	1750	1750
Ecartament punte spate	mm	F	1730	1730	1730	1730	1730	1730	1730	1612	1612	1612	1612	1612	1612
Gardă la sol	Min (mm)	K	186	178	172	169	197	197	197	181	167	167	167	167	167
	Max (mm)	K	194	185	181	179	208	208	208	191	178	178	178	178	178
Dimensiuni spatiu marfa															
Lungime totală	mm	Z1	2583	3083	3733	3733	3733	4383	4383	4383	3733	4383	4383	4383	4383
Lungime totală la 1100mm de la podea	mm	Z1'	2530	3030	3680	3680	3680	4330	4330	4330	3680	4330	4330	4330	4330
Lățime maximă	mm	Y3	1765	1765	1765	1765	1765	1765	1765	1765	1765	1765	1765	1765	1765
Lățime maximă între pasajele roților	mm	Y2	1380	1380	1380	1380	1380	1380	1380	1080	1080	1080	1080	1080	1080
Înălțimea maximă	mm	EC18	1700	1894	1894	2144	1798	1798	2048	2048	1798	1798	2048	2048	2048
Volum spațiu cargo (L x W x H)	m ³	Z1*Y3* EC18	7.75	10.31	12.48	14.13	11.85	14.9	17	13.49	13.91	13.91	15.84	15.84	15.84
Înălțime prag de încărcare	Min (mm)	J	550	548	543	542	674	682	680	704	701	701	700	700	700
	Max (mm)	J	564	562	557	555	696	704	702	723	717	717	715	715	715
Dimensiuni ușă culisantă	Lățime	mm	Y4	1050	1270	1270	1270	1270	1270	1270	1270	1270	1270	1270	1270
	Inaltime	mm	Z2	1581	1780	1780	1780	1684	1684	1684	1684	1684	1684	1684	1684
Dimensiuni ușă spate	Lățime	mm	Y1	1580	1580	1580	1580	1580	1580	1580	1580	1580	1580	1580	1580
	Inaltime	mm	Z	1627	1820	1820	1820	1724	1724	1724	1724	1724	1724	1724	1724
Perfomante in viraj															
Rază de bracăj între ziduri	m		12.5	14.1	16.2	16.2	14.1	16.2	16.2	14.1	16.2	16.2	16.2	16.2	16.2
Rază de bracăj între trotuare	m		12	13.6	15.7	15.7	13.6	15.7	15.7	13.6	15.7	15.7	15.7	15.7	15.7
Rezervor															
Carburant (standard / optional)	l.														80 / 105
Solutie AdBlue															22*

* valoare orientativa (inca neconfirmata)

Valorile prezentate sunt supuse procesului local de omologare si pot suferi modificari

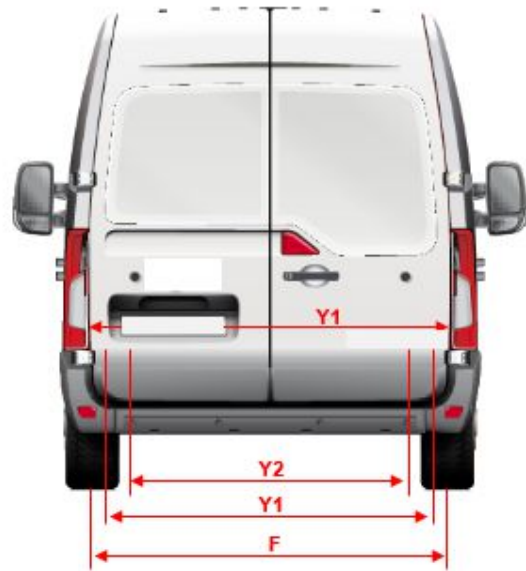
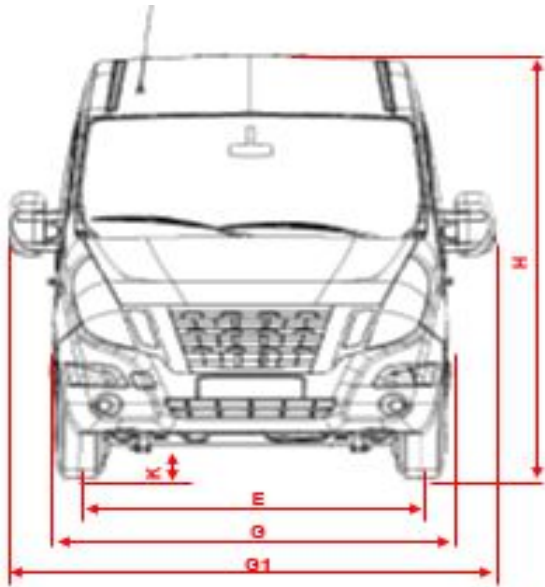
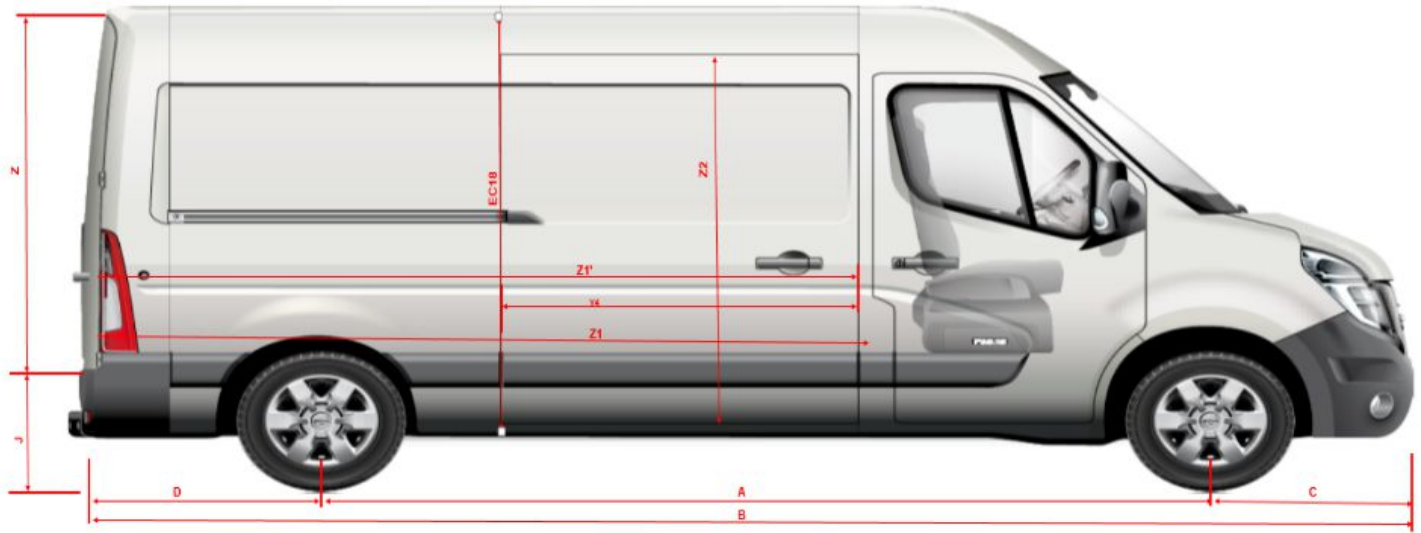

RENAULT MASTER FURGON

Lungime	mm	L3
Latime	mm	H2
Numar locuri	pasageri+sofer	6+1
Volum	m ³	9
Greutate	Kg	3500
Tansmisie	tractiune / propulsie	Tractiune
Roti spate	(RS / RJ)	RS

DIMENSIUNI EXTERIOARE

Lungime totală	mm	B	6225
Ampatament	mm	A	4332
Consolă față	mm	C	869
Consolă spate	mm	D	1024
Lățime	fără oglinzi (mm)	G	2070
	cu oglinzi (mm)	G1	2470
Înălțime totală fără încărcătură	Min (mm)	H	2475
	Max (mm)	H	2496
Ecartament	față (mm)	E	1750
	spate (mm)	F	1730
Gardă la sol	Min (mm)	K	n/a
	Max (mm)	K	172

DIMENSIUNI ZONA CARGO

Lungime totală	mm	Z1	2825
Lungime totală la 1100mm de la podea	mm	Z1'	2640
Lățime maximă	mm	Y3	1765
Lățime maximă între pasajele roților	mm	Y2	1380
Înălțimea maximă	mm	EC18	1894
Volum sptiu cargo	m ³	Z1*Y3* EC18	8.83
	Min (mm)	J	543
Înălțime prag de încărcare	Max (mm)	J	557
	Lățime (mm)	Y4	1270
Dimensiuni ușă culisantă	Înălțime (mm)	Z2	1780
	Lățime (mm)	Y1	1580
Dimensiuni ușă spate	Lățime (mm)	Y1	1580
	Înălțime (mm)	Z	1820

DIMENSIUNI VIRAJE

Rază de bracaj între ziduri	m	16.2
Rază de bracaj între trotuare	m	15.7
Rezervor (standard / optional)		80/105
Rezervor Adblue		22

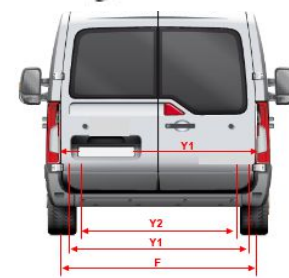
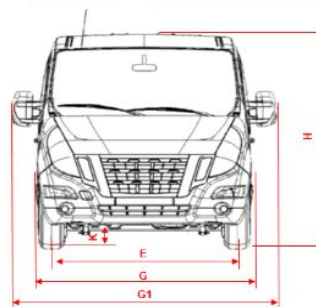
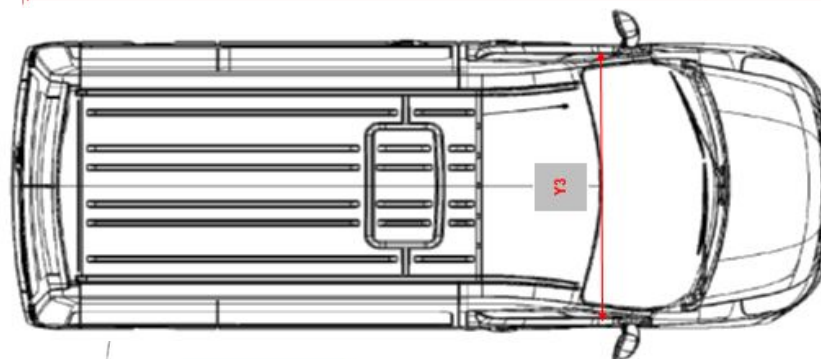
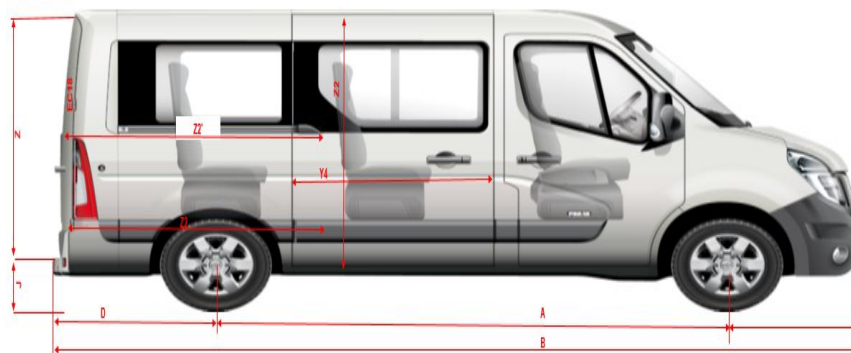

Modificat

Modificat

* valoare orientativa (inca neconfirmata)

Valorile prezentate sunt supuse procesului local de omologare si pot suferi modificari